

REGULATOR CIŚNIENIA TYP RC-5-2

ZASTOSOWANIE:

Regulator przeznaczony jest do regulacji ciśnienia w instalacji przed zaworem regulatora na żądanym poziomie. Stosowany jest w procesach przemysłowych przy przepływie wody zimnej i gorącej, powietrza i gazów niepalnych. Stosowanie do innych mediów po uzgodnieniu z producentem. Oferujemy wykonania antykawitacyjne i obniżające hałas.

BUDOWA:

Regulator składa się z trzech głównych zespołów:

- zaworu (01) z grzybem odciążonym ciśnieniowo,
- siłownika membranowego (02),
- nastawnika ciśnienia regulowanego (03)

CHARAKTERYSTYKA:

- wykonania stalowe i kwasoodporne
- konstrukcje ograniczające poziom hałasu lub zwiększające odporność na kawitację
- wysoka szczelność zamknięcia w wyniku zastosowania grzybów z uszczelnieniem PTFE, EPDM, NBR



ZASADA DZIAŁANIA:

Regulator ciśnienia bezpośredniego działania jest urządzeniem regulacyjnym, któremu przepływający czynnik dostarcza energii niezbędnej do sterowania pracą zaworu. Regulator jest zamknięty w stanie normalnym, wzrost ciśnienia regulowanego powoduje otwieranie zaworu. Impuls ciśnienia regulowanego z przed zaworu (01) podawany jest wewnętrznym kanałem impulsowym do komory siłownika (02), siła na membranie siłownika, wywołana ciśnieniem regulowanym, równoważy się z siłą napięcia sprężyny (sprężyn) nastawnika (03). Zmiana wartości ciśnienia regulowanego w stosunku do zadanej nastawnikiem, powoduje proporcjonalną zmianę położenia grzyba zaworu do momentu, w którym regulowane ciśnienie osiągnie wartość zadaną.

Ciśnienie		
Ciśnienie nominalne	korpusu	PN40
	kotłierzy	PN16/40
Max. ciśnienie czynnika	1,1 MPa	
Zakres proporcjonalności	Xp=16%	

Uszczelnienie gniazdo-grzyb	Max. temperatura czynnika	Szczelność zamknięcia
NBR	90°C	VI kl. wg. PN-EN 60534-4
EPDM	130°C	VI kl. wg. PN-EN 60534-4
PTFE wypetn.	130°C	VI kl. wg. PN-EN 60534-4

MATERIAŁY:

	Materiały		Norma
Korpus	GP240GH	1.0619	PN-EN 10213-2
	GX5CrNiMo19-11-2	1.4408	PN-EN 10213-4
Dławnica	C15E	1.1141	EN 10084
	X6CrNiTi18-10	1.4541	PN-EN 10088
Grzyb, gniazdo	X17CrNi16-2	1.4057	
	X6CrNiTi18-10	1.4541	
Trzpień	X17CrNi16-2	1.4057	
	X6CrNiTi18-10	1.4541	
Uszczelnienie grzyba	PTFE+ brąz lub grafit		
	EPDM		
	NBR		
Membrana	EPDM z tkaniną poliestrową		
	NBR z tkaniną poliestrową		

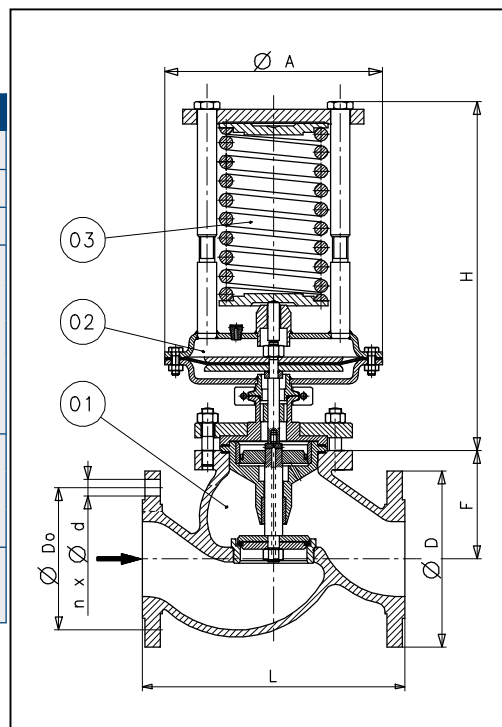

WYMIARY:

Wielkość regulatora DN		15	20	25	32	40	50	65	80	100	125	150	200	
Współczynnik Kvs ¹⁾		4	5	6,5	13,5	22	33	46	66	94	130	170	250	
Wymiary [mm]	D [mm]	PN16		95	105	115	140	150	165	185	200	220 250 285 340		
		PN25-40										235 270 300 375		
	L [mm]	PN 16-40		130	150	160	180	200	230	290	310	350	400	480 600
	D ₀ [mm]	PN16		65	75	85	100	110	125	145	160	180 210 240 295		
		PN25-40										190 220 250 320		
	d [mm]	PN16		14	14	14	18	18	18	18	18	18 18 22 22		
		PN25-40										22 26 26 30		
	n	PN16		4	4	4	4	4	4	4	4	4	4	12
	PN25-40										8	8	8	
F [mm]		63	63	63	80	82	86	118	118	124	150	173	216	
Masa regulatora [kg]		18	20	30	33	38	41	49	58	75	110	157	220	

1) Inne współczynniki Kvs na zamówienie

ZAKRESY NASTAW CIŚNINIA REGULOWANEGO:

Siłownik		Zakresy nastaw [kPa]										
Powierzchnia [cm ²]	Ø A											
80	190	200-950 200-1100										
100	190	150-750										
160	230	30-160	50-240	60-300	80-400	100-480	100-560					
320	290	10-40	15-80	30-160	50-280						80-375	100-550
Wysokość max.	H	400										625

MONTAŻ

Regulator należy instalować na rurociągu poziomym. Kierunek przepływu czynnika musi być zgodny z kierunkiem strzałki na korpusie zaworu. Zalecane jest stosowanie przed regulatorem filtra siatkowego.