

URZĄDZENIA STERUJĄCE TYPU SASe 42**ZASTOSOWANIE:**

Urządzenie sterujące jest przeznaczone do automatycznego lub ręcznego sterowania działaniem dwuprzewodowych układów centralnego smarowania oraz sygnalizowania stanów ich pracy i awarii. Może być stosowane w układzie smarowniczym z rozdzielaczem elektromagnetycznym, z możliwością komunikacji z systemem nadrzędnym lub jako całkowicie samodzielna jednostka sterująca. Urządzenie jest wyposażone w kolorowy dotykowy pulpit operatorski do komunikacji z użytkownikiem o wielkości 4,3”.

BUDOWA:

Urządzenie posiada układy sterujące i energetyczne spełniające następujące funkcje:

- uruchomienie silnika pompy smarowniczej w zaprogramowanych odstępach czasu lub zaprogramowanych cyklach lub w zaprogramowanych cyklach I czasach
- zatrzymanie silnika pompy po zakończeniu cyklu smarowania
- sygnalizowanie stanów pracy, awarii, niskiego poziomu smaru w pompie, układu smarowniczego
- komunikacja z systemem nadrzędnym

Funkcje te są realizowane za pomocą sterownika programowalnego Schneider Electric typ Modicon M221 oraz pomocniczych przekaźników, styczników, łączników wielopozycyjnych, lampek sygnalizacyjnych lub pulpitu operatorskiego HMISTO715. Układy są zabezpieczone kompaktowymi wyłącznikami nadmiarowoprądowymi i przeciążeniowymi. Wszystkie elementy (z wyjątkiem lampek, pulpitu operatorskiego i przełączników wielopozycyjnych) są zamontowane w metalowej obudowie urządzenia na szynach DIN i są dostępne po otwarciu pokrywy. Obudowa urządzenia sterującego jest dostosowana do zawieszenia na ścianie.

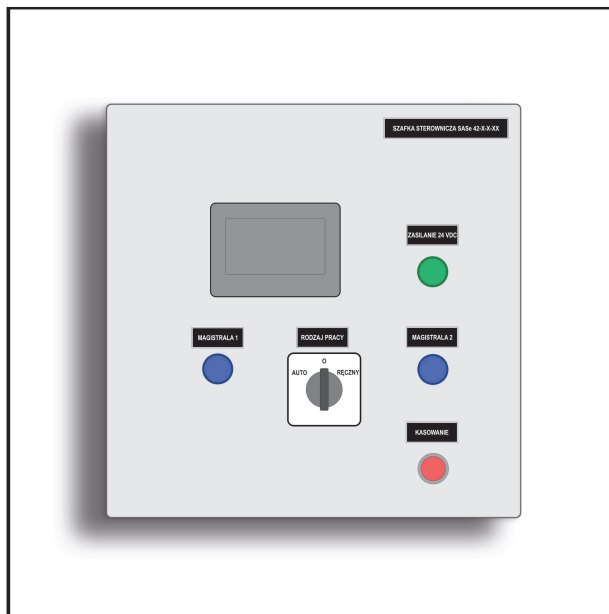

Funkcje te są realizowane za pomocą sterownika programowalnego Schneider Electric typ Modicon M221 oraz pomocniczych przekaźników, styczników, łączników wielopozycyjnych, lampek sygnalizacyjnych lub pulpitu operatorskiego HMISTO715. Układy są zabezpieczone kompaktowymi wyłącznikami nadmiarowoprądowymi i przeciążeniowymi. Wszystkie elementy (z wyjątkiem lampek, pulpitu operatorskiego i przełączników wielopozycyjnych) są zamontowane w metalowej obudowie urządzenia na szynach DIN i są dostępne po otwarciu pokrywy. Obudowa urządzenia sterującego jest dostosowana do zawieszenia na ścianie.

ZASADA DZIAŁANIA:

Po zaprogramowaniu czasów, cykli smarowniczych, czasu po którym awaryjnie powinna zatrzymać się pompa smarownicza, czasu opóźnienia pracy pomiędzy I i II magistralą, celem uruchomienia wybieramy rodzaj sterowania przełącznikiem (sterowanie ręczne lub automatyczne). Po wybraniu sterowania automatycznego zostaje uruchomiony cykl smarowniczy tj. następuje uruchomienie silnika pompy po czasie opóźnienia pomiędzy linią smarownicza I i II. Pompa tłoczy smar lub olej przez rozdzielacz do jednego z dwóch przewodów magistrali smarowniczej a stąd do dozowników. Po podaniu smaru przez dozowniki do punktów odbioru i wzroście ciśnienia do nastawionej wartości pomocniczej następuje przesterowanie rozdzielacza na drugą linię i zatrzymanie silnika pompy. Sygnał do zatrzymania jest uzyskiwany z manometru kontrolnego lub presostatu

zabudowanego na koncu linii lub z czujnika indukcyjnego zabudowanego na najdalej oddalonym dozowniku w momencie uzyskania odpowiedniego ciśnienia tłoczenia. W tym samym czasie zostaje wygenerowany krótki impuls powodujący przełączenie elektrozaworu rozdzielacza. Po upływie czasu opóźnienia pomiędzy pracą magistrali I i II silnik pompy zostaje ponownie uruchomiony, cykl się powtarza po czym następuje odmierzenie czasu lub cykli pomiędzy smarowaniami. (Uwaga! Cykle smarowania mogą zostać zaprogramowane dowolnie w zależności od potrzeb konkretnej instalacji). Przy sterowaniu ręcznym każde włączenie pompy następuje za pomocą przełącznika trybu pracy przy czym w tym trybie mamy możliwość wyboru smarowanej magistrali.

W przypadku przekroczenia czasu przeznaczanego na wzrost ciśnienia w magistrali (np. na skutek nieszczelności) zostaje uruchomiona sygnalizacja „AWARIA” oraz zostaje wyłączony silnik pompy. Do ponownego uruchomienia pompy po wystąpieniu alarmu służy przycisk “KASOWANIE”. Podobnie w przypadku wystąpienia niskiego poziomu w pompie smarowniczej zostaje załączony komunikat „AWARIA” i wyłączona pompa smarownicza.

Dodatkowo skrzynki sterownicze opcjonalnie mogą być wyposażone w komunikacje z systemem nadrzędnym za pomocą dodatkowego RS232 (protokół fabryczny lub swobodnie programowalny, możliwość komunikacji przez modem) lub port RS485 (system rozproszony Data Link) lub Ethernet.

DANE TECHNICZNE:

Spełnia wymagania: PN-EN 60439-1, PN -IEC 60364-4-41

Napięcie zasilania 400VAC 50Hz lub 500VAC

Układ sieciowy TN-S lub TN-C dla 400VAC oraz TI lub TT dla 500VAC

Napięcie sterowania 24 VDC

Maksymalna długość cyklu nieograniczona

Wymiary zewnętrzne 400x400x200mm lub 600x600x200 szafka z dodatkowym sterowaniem pompą załadowniczą

Masa 8 kg

Stopień ochrony IP54

Stewowanie układu elektrycznego przystosowane do instalacji centralnego smarowania wyposażonego w pompę smarową z rozdzielaczem elektromechanicznym oraz z elementów wykrywających przełączenie najdalej oddalonego dozownika (manometr kontaktowy, presostat lub czujnik indukcyjny na dozowniku) oraz sygnalizator niskiego poziomu (ultradźwiękowy MIC lub pływakowy)

SCHEMAT PODŁĄCZENIA:

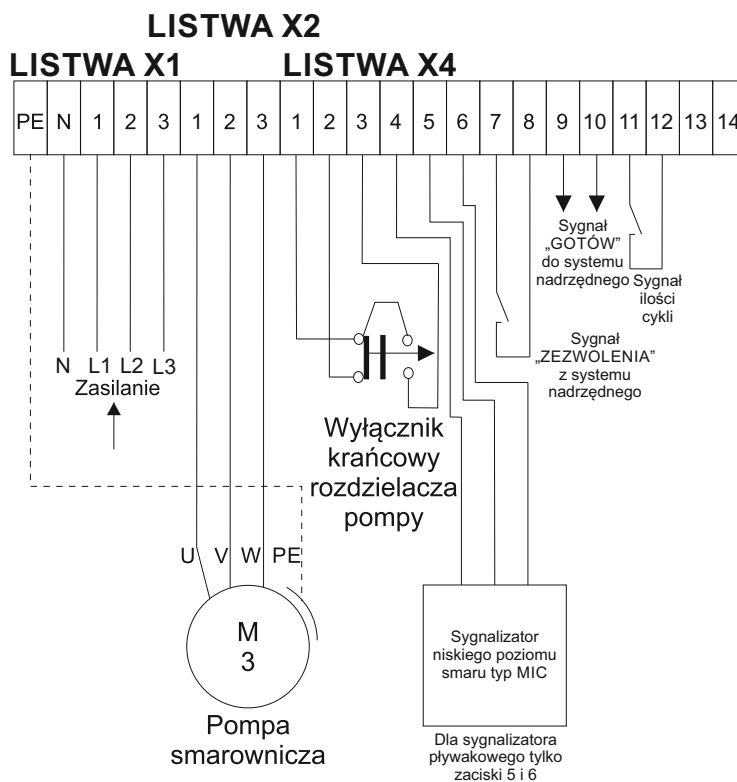

URZĄDZENIA STERUJĄCE TYPU SAsE 42 Z FUNKCJĄ STEROWANIA POMPĄ ZAŁADOWCZĄ

ZASTOSOWANIE:

Urządzenie sterujące jest przeznaczone do automatycznego lub ręcznego sterowania działaniem dwuprzewodowych układów centralnego smarowania wraz z pompą załadowniczą typu PZ31 montowaną na beczce lub urządzeniu uchylnym. Może być stosowane w układzie smarowniczym z rozdzielaczem hydraulicznym, z możliwością komunikacji z systemem nadrzędnym lub jako całkowicie samodzielna jednostka sterująca. Urządzenie jest wyposażone w kolorowy dotykowy pulpit operatorski do komunikacji z użytkownikiem o wielkości 4,3".

BUDOWA:

Urządzenie posiada wszystkie funkcje podstawowego urządzenia oraz dodatkowo ma funkcję sterowania pompą załadowniczą. W sterowaniu automatycznym pompa uruchamia się przy niskim poziomie na pompie smarowniczej a wyłącza po osiągnięciu wysokiego poziomu na pompie smarowniczej. Dodatkowo możliwe jest sygnalizowanie niskiego poziomu smaru w beczce jeżeli pompa załadownicza będzie miała zabudowany czujnik niskiego poziomu.

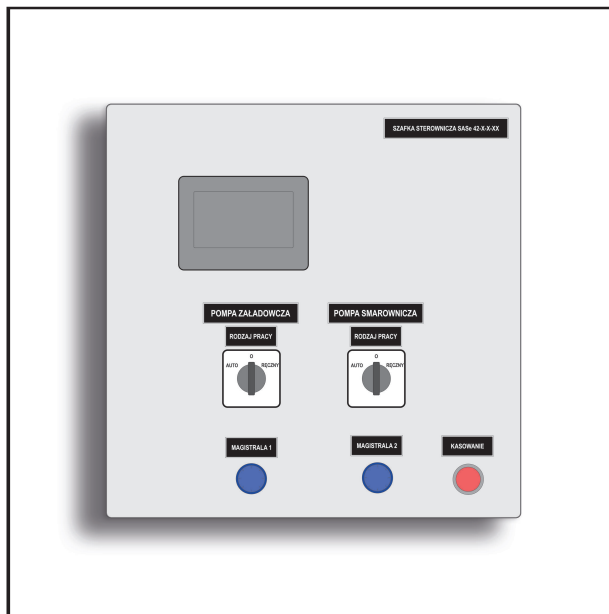

SCHEMAT PODŁĄCZENIA:

LISTWA X1 LISTWA X2

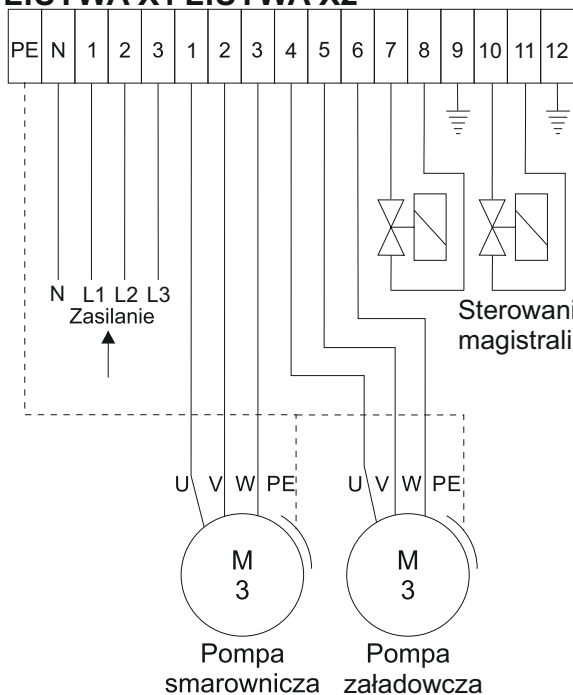

LISTWA X4

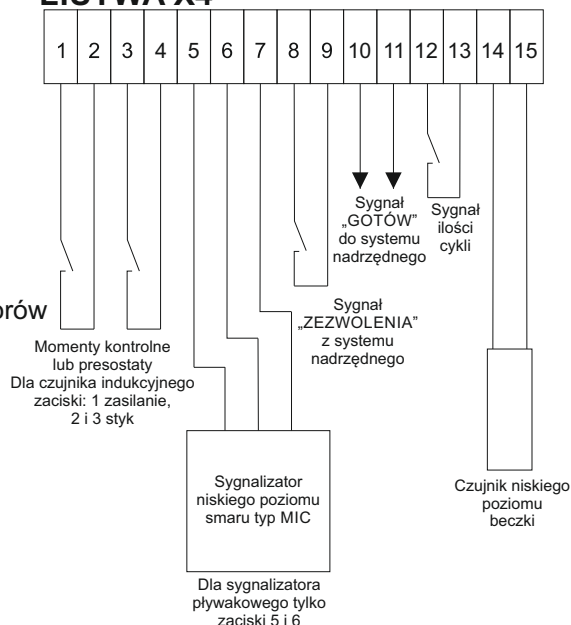

SPOSÓB OZNACZNIA:

S	A	S	e	4	2	-		-		-		-		-	
---	---	---	---	---	---	---	--	---	--	---	--	---	--	---	--

Napięcie zasilające pompę:	
- 3x400VAC z przewodem zerowym:	1
- 3x500VAC bez przewodu zerowego	2

Moc silnika pompy:	
- 1,1 kW	A
- 0,75 kW	B
- inna (należy podać)	X

Pompa załadowcza:	
- bez pompy załadowczej	0
- Bez pompy załadowczej ale z wyprowadzonym gniazdem siłowym i gniazdem sterowniczym dla pompy załadowczej na wózku	1
- ze sterowaniem pompą załadowczą	A

Komunikacja z systemem nadrzędnym:	
- sygnał "GOTÓW" i "ZEZWOLENIA"	
- za pomocą interfejsu RS485	
- za pomocą interfejsu Ethernet	
- inne	

Czujnik poziomu pompy:	
- bez czujnika poziomu	0
- z czujnikiem pływakowym	1
- z czujnikiem ultradźwiękowym	2