

POMPA DO NAPEŁNIANIA TYP PZ 40

ZASTOSOWANIE:

Pompa jest przeznaczona do przetłaczania olejów i smarów plastycznych z beczek lub innych opakowań do zbiorników pomp centralnego smarowania typu PA, PD i innych. Może być stosowana również do napełniania środkami smarującymi innych pojemników.

BUDOWA:

Pompa do napełniania jest pompą zębatą, napędzaną silnikiem elektrycznym. Pompa składa się z następujących zespołów: korpusu połączonego z silnikiem zespołu tłoczącego, sprzęgła, dwóch rur zespalających zespół tłoczący z korpusem, z których jedna stanowi osłonę sprzęgła, a druga przewód tłoczny oraz przewodu elastycznego zakończonego końcówką przyłączną. Umieszczenie zespołu tłoczącego na wysięgniku rurowym umożliwia zanurzenie pompy na znacznej głębokości, na przykład sięgającej dna beczki ze smarem.



ZASADA DZIAŁANIA:

Koła zębate pompy, uzyskujące napęd od silnika za pośrednictwem sprzęgła, zasysają przez osłonę filtrującą olej lub smar i przetłaczają go otworami w cylindrze zespołu tłoczącego i przewodem tłocznym do korpusu, a stamtąd przewodem elastycznym do napełnianego zbiornika.

DANE TECHNICZNE:

wydajność:	4 dm ³ /min
ciśnienie nominalne:	1,6 MPa
rodzaj przetłaczanych środków smarujących:	oleje o lepkości ≥ 30 cSt/50°C oraz smary plastyczne o klasie konsystencji ≤ 1 wg PN-72/C-04095 (NLGI)
napięcie znamionowe silnika:	230/400 V lub 500 V przy 50 Hz
moc znamionowa:	0,75 kW
temperatura otoczenia:	-10...60°C
długość przewodu elast.:	~3 mb
masa:	19 kg

RODZAJE WYKONAŃ:

Pompa jest produkowana w dwóch wykonaniach różniących się wartością napięcia znamionowego silnika i jest oznaczona następująco:

- PZ 40-1 z silnikiem o napięciu 230/400 V
- PZ 40-2 z silnikiem o napięciu 500 V

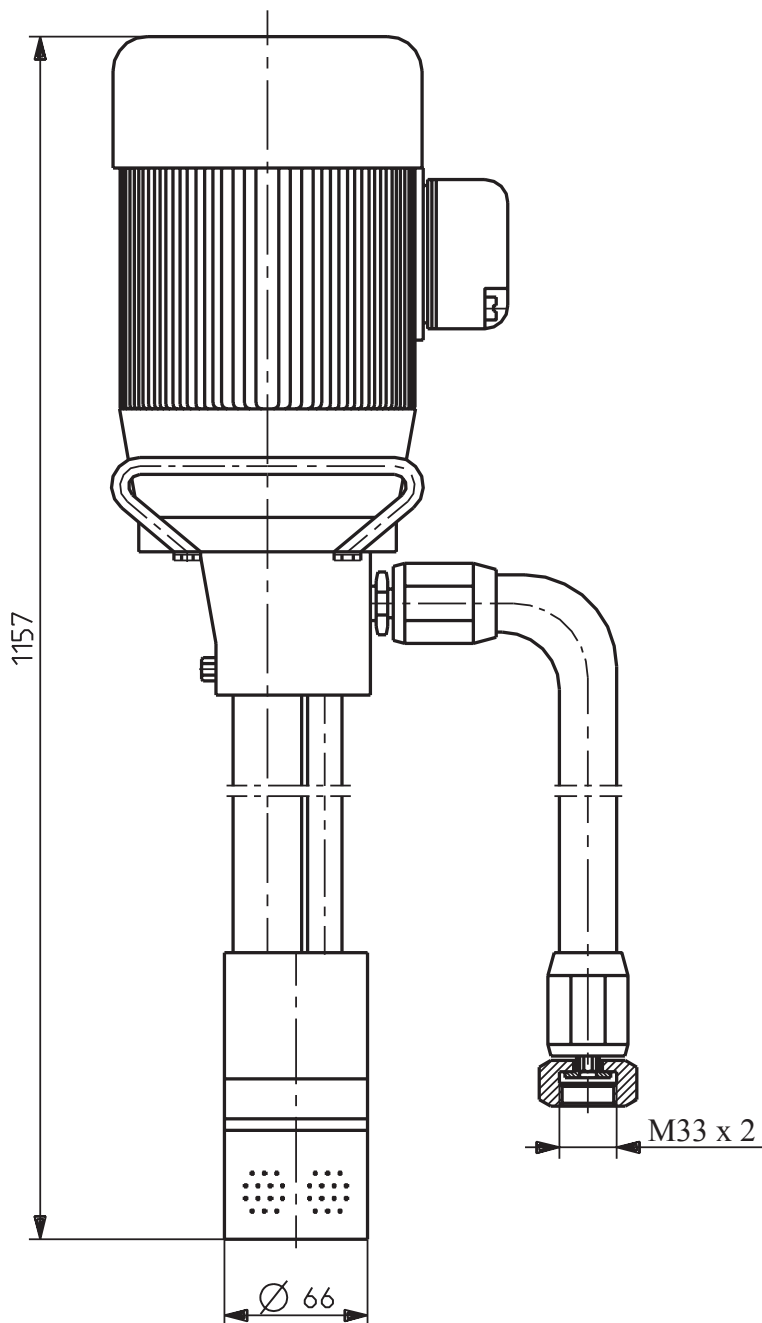

Rys.1 Wymiary pompy