

ZAWÓR DŁAWIĄCY TYP ZWD1

ZASTOSOWANIE:

Zawory dławiące są stosowane w układach pomiarowych, urządzeniach dla ciepłownictwa i w automatyce przemysłowej. Umożliwiają dławienie ciśnienia, regulację natężenia przepływu oraz całkowite odcięcie czynnika.

BUDOWA:

Zawory wykonywane są w wersji stalowej i nierdzewnej. Posiadają złącza z pierścieniami zacinającymi dla rurek o średnicy zewnętrznej $\varnothing 6$, $\varnothing 8$ lub $\varnothing 10$ mm i grubości ścianki 1 mm na wlocie i wylocie lub końcówkę kulistą $\varnothing 12 \times 1,5$ na wlocie. Dławnica jest spawana z korpusem. W wersji stalowej, napawane elektrodą kwasoodporną gniazdo korpusu, zwiększa trwałość zaworu. Trzpień z grzybem wykonany jest ze stali nierdzewnej ulepszonej cieplnie. Elementy narażone na korozję mają odpowiednie pokrycia ochronne. Pokrętko wykonane z blachy i malowane emalią epoksydową umożliwia szybką obsługę zaworu.



DANE TECHNICZNE:

Temperatura pracy: -10...300 [°C] - wykonanie stalowe,
 -196...400 [°C] - wykonanie kwasoodporne,
 Maksymalne ciśnienie: 16 [bar] - dla rurek miedzianych
 25 [bar] - dla rurek stalowych i nierdzewnych
 Średnica przelotu: 6 [mm]
 Masa: 0,3 [kg]
 Charakterystyka przepływu: liniowa,
 Współczynnik przepływu Kvs: $\sim 1,0$ [m³/h]

OZNACZENIE TYPU ZAWORU:

ZWD1 - [] - [] - []

Wymiar rurek $\varnothing A$:	
- 6 x 1	6
- 8 x 1	8
- 10 x 1	10

Rodzaj wlotu:	
- rurka ($\varnothing 6 \times 1$)	R6
- rurka ($\varnothing 8 \times 1$)	R8
- rurka ($\varnothing 10 \times 1$)	R10
- końcówka kulista ($\varnothing 12 \times 1$)	K

Wykonanie zaworu	
stalowe	S
nierdzewne	N

Przykład oznaczenia zaworu:

Zawór dławiący stalowy dla rurki $\varnothing 6 \times 1$ na wlocie i z końcówką kulistą $\varnothing 12 \times 1,5$ na wylocie:

ZWD1 - 6 - K - S

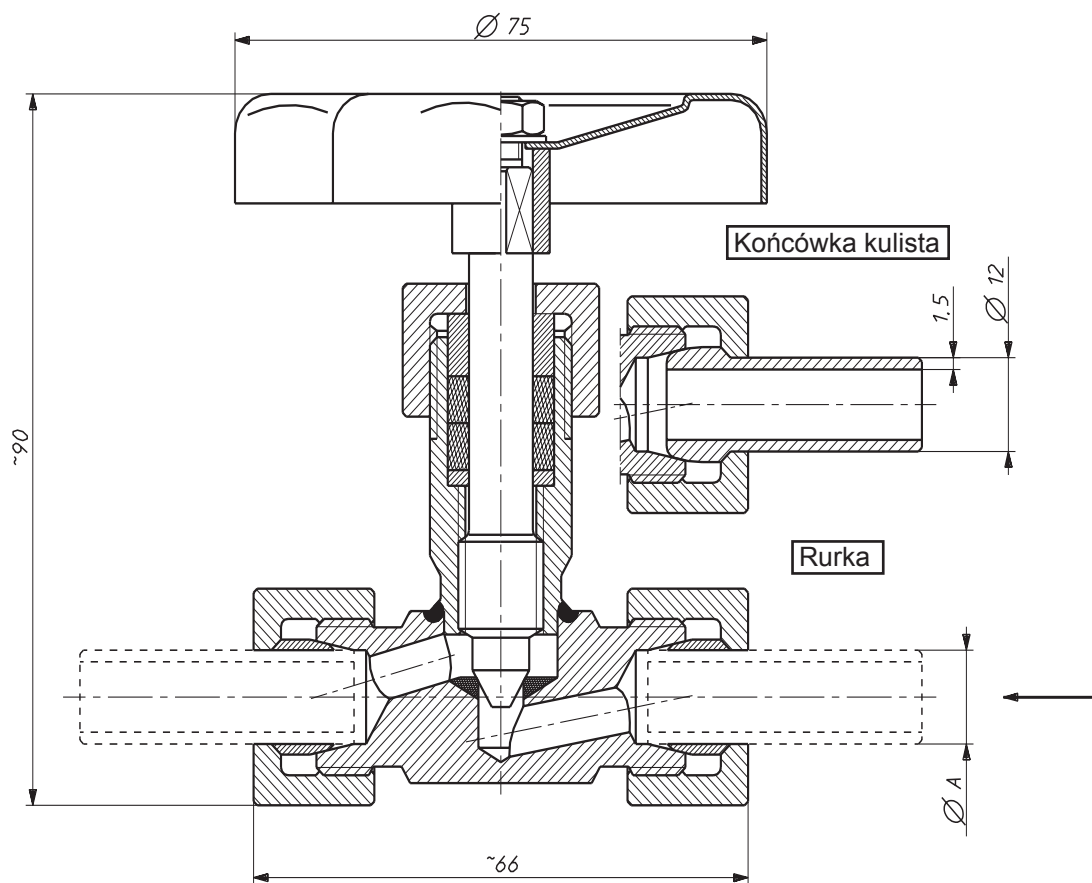

Budowa i wymiary zaworu

SPOSÓB ZAMAWIANIA:

W zamówieniu należy podać pełną nazwę i typ zaworu, np.: Zawór dławiący **ZWD1 - 6 - R6 - N**